

GVP SERİSİ

DİZEL
Volvo Penta



GENPOWER®

GENERATOR



GVP 145 - 50 Hz / GVP 145 - 60 Hz

Çıkış Gücü 3 Fazlı, GF 0.8

Voltaj, Frekans	Prime	Standby
GVP 145 - 400 Volt, 50 Hz	130 kVA / 104 kW	145 kVA / 116 kW
GVP 145 - 480 Volt, 60 Hz	125 kVA / 100 kW	145 kVA / 112 kW

Standart Referans Koşulları:

Yukarıda verilen jeneratör çıkış güçleri 40°C hava giriş sıcaklığı, 1000 metre rakım, %30 neme göre verilmiştir.

Genpower Jeneratörler aşağıdaki standartlara uygundur.
TS ISO 8528, ISO 8528, BS5000, ISO 3046, IEC 60034, NEMA MG-1.22.

Not: Alternatör çıkış bağlantı terminalleri ile istenilen voltaja uyan bağlantı şekli kullanılarak aşağıdaki gerilimler alınabilir.
Frekans 50 Hz.
200/115V - 220/110V - 220/127V - 230/115V - 380/220 V 400/230V - 415/240V
Frekans 60 Hz.
208/120V - 220/127V - 240/139V - 380/220V - 440/254V

Çalışma Şekilleri:

Prime Güç: Şebeke enerjisinin bulunmadığı yerlerde, değişken yük altında jeneratörün sürekli çalışma şeklidir. Değişken yükün ortalaması prime gücün %80 'nini geçmemelidir. 12 saat periyod içerisinde 1 saat %10 aşırı yüklemeye izin verilir.

Standby Güç: Şebeke enerjisinin, yedek güç kaynağı olarak, değişken yük altında çalışma şeklidir. Maksimum güç olup aşırın yüklemeye izin verilmez. Çalışma süresi yıllık maksimum 500 saat ile sınırlıdır.

Kabin

- Kolay kaldırma ve taşımaya uygun modüel tasarım.
- Elektrostatik polyester toz boya.
- 25-30 dbA serisi, ısı yalıtımlı egzoz sistemi.
- DIN 4102-A2 standartı, alev yürümez, çürümeye dayanımlı, nem tutmayan mineral malzemeyle ses yalıtımı.
- Servis kolaylığı sağlayacak çift açılır kapılar.

Jeneratör

	GVP 145	GVP 145	
Motor Marka ve Modeli	Volvo Penta / TAD 532 GE		
Alternatör Marka ve Modeli	Stamford / UCI274E1		
Kontrol Paneli Marka ve Modeli	Deepsea DSE 6120 Can		
Şasi	Ağır Hizmet Tipi Çelik		
Motor Devri	d/dk	1500	1800
Frekans	Hz	50	60
Yakıt Tankı Kap., Kabinsiz (Kabinli) lt.	263 (318)		
Yakıt Sarfiyatı	50%	14,5	15,2
	75%	21,5	22,3
	100%	29,2	30,2

Standart Donanım

- Tropik tip radyatör, fan, kayış ve muhafazaları.
- Vibrasyon takozları.
- Açık tip jeneratörlerde endüstriyel tip susturucu.
- AMF kontrol panelli kumanda panosu
- Şasi içerisinde dahili tip yakıt tankı.
- Mekanik yakıt seviye göstergesi
- Akü grubu ve kablo seti.
- Orijinal motor yağ, yakıt, kuru tip hava filtresi.

Opsiyonlar

- Standart dışı istekleriniz için lütfen bayilerimizle görüşün.
- Jeneratör çıkış şalteri (TMS)
- Harici tip transfer panosu (ATS)
- Dual çalışma sistemleri
- Düşük su seviye sönserü
- Yakıt tankı ısıtma ve izolasyon sistemleri
- Tek ve çift dingil romork
- Dual çalışma sistemleri
- Senkron sistemleri
- Alarm ve uzak izleme sistemleri (Scada)
- Özel sessiz kabinler (SSC kabinler)
- Özel hastane tipi ve sulu egzoz sistemleri
- Mobil araç uygulamaları
- Alternatörde AREP veya PMG uygulaması

Motor Teknik Bilgileri

Silindir Sayısı	4
Silindir Dizilişi	Düz Sıralı
Çevrim Zamanı	4 Zamanlı
Emme Sistemi	Turboşarj AAC*
Bore / Stroke	mm 108 / 130
Sıkıştırma Oranı	18.0:1
Silindir Hacmi	Lt 4,76
Soğutma Sistemi	Su Soğutmalı
Govarnör Tipi	Elektronik EDC4
Govarnör Sınıfı	ISO 8528-G3
Eylemsizlik Momenti	kg m ² (lb/ft ²) 1,43 (39,9)
Elektrik Sistemi	V / Topraklama 12 / Eksi şase
Şarj Alternatörü	A 55

* AAC : Havadan havaya şarj havası soğutma sistemi.

Performans	GVP 145	GVP 145
Motor Devri (d/dk.)	1500	1800
Net Motor Gücü kW (Hp)		
Prime	112 (153)	115 (157)
Standby	125 (170)	129 (176)
BMEP kPa (Psi)		
Prime	2000 (283,0)	1700 (248,0)
Standby	2200 (312,0)	1900 (281,0)

Hava Emiş Sistemi

	GVP 145	GVP 145
Hava Filtresi Tipi	Kuru tip tek kademeli kağıt kartuşlu	
Yanma Hava Debisi m ³ /dak.(cfm)		
Prime	7,55 (267)	9,0 (318)
Standby	8,03 (284)	9,6 (339)
Maksimum Yanma Hava Giriş Basıncı kPa (in wc)		
Prime	4,0 (1,0)	4,0 (1,0)

Yağlama Sistemi

Yağ Filtresi Tipi	Değiştirilebilir elemanlı.
Toplam Yağ Kapasitesi Lt.	13,0
Yağ Karteri Kapasitesi Lt.	11,0
Kullanılacak Yağ Tipi	API CH4 15W-40
Yağ Soğutucu sistem	Var
Yağ Soğutma Metodu	Soğutma sıvısı (su)

Alternatör

	GVP 145	GVP 145
Marka ve Modeli	Stamford / UCI274E1	
Sürekli Gücü	400 V - 140 kVA	480 V - 178,8 kVA
Verimi %	91,7	92,1
AVR Modeli	AS440	

Alternatör Genel Bilgiler

Yatak Sayısı	Tek yataklı
İzolasyon Sınıfı	H
Sarğı Tipi	2/3
Klemens Bağlantısı	12 Uçlu
Koruma Sınıfı	IP-23
İkaz sistemi	Kendinden ikazlı Shunt tipi
Voltaj Regülasyonu	±%1

Standartlar:

BS EN 60034, BS5000, VDE 0530, NEMA MG1-32, IEC34, CSA C22.2-100,

Yakıt Sistemi

Yakıt Filtresi	Değiştirilebilir Elemanlı				
Tavsiye Edilen Yakıt Türü	A2 Sınıfı Motorin				
Yakıt Sarfiyatı	Lt.h				
	Prime	110%	100%	75%	50%
GVP 145	50 Hz	32,8	29,2	21,5	14,5
GVP 145	60 Hz	36,0	31,8	23,4	16,1
	Standby		100%	75%	50%
GVP 145	50 Hz		32,8	23,8	15,9
GVP 145	60 Hz		36,0	26,2	17,4

Not:

0,85 Özgül ağırlıklı, A2 sınıfı dizel yakıt standartına göre verilmiştir.

Soğutma Sistemi

	GVP 145	GVP 145	
Soğutma sistem Kapasitesi	Lt.	19,7	
Su Pompası Tipi	Devir daim, santrifuj tipi		
Atıl Isı Atışı (Heat Rejected)	kW (BTU/min)		
	Prime	68 (3895)	74 (4220)
	Standby	76 (4328)	82 (4693)

Ortama Yayılan Isı Radasyonu (Motor ve Alternatör Toplam)

	GVP 145	GVP 145	
	kW (BTU/min)		
	Prime	23,5 (1336)	29,0 (1649)
	Standby	34,9 (1985)	44,8 (2548)
Radyatör Fan Kayıpları	kW (Hp)	5,2 (7)	8,7 (12)
Radyatör Hava Akımı	m ³ /sn	2,1	2,1
Hava giriş sıcaklığı	°C	53	49

Soğutma hava Giriş Basıncı kPa 150

NOT: Soğutma sistemi 50°C sıcaklığa kadar çevre koşullarında çalışacak şekilde tasarlanmıştır, değişik çevre koşulları için lütfen bayilerimizle iletişime geçiniz.

Egzoz Sistemi

	GVP 145	GVP 145	
Susturucu Tipi	Endüstriyel		
Susturucu Basıncı Kaybı	kPa	2,1	3,5
Gürültü azaltma seviyesi	db/A	20	18
Maksimum Geri Tepme Basıncı	kPa	3,0	5,0
Egzoz Gaz Akışı m ³ /min (Cfm)	Prime	21,2 (749)	24,3 (857)
	Standby	23,2 (818)	27,6 (973)
Egzoz Gaz Sıcaklığı °C	Prime	507	484
	Standby	532	528

Alternatör

	GVP 145	GVP 145
Marka ve Modeli	Genpower GNP 270S2 W12/4	
Sürekli Gücü	400 V - 136 kVA	480 V - 146 kVA
Verimi %	91,5	91,8
AVR Modeli	SX460	

Alternatör Çalışma Verileri

Aşırı Hız Balans Dengelemesi	2250		
Kısadevre Akım Kapasitesi	-		
Dalga Formu Bozulması	Yüksüz <%1,5		
Dalga Formu NEMA = TIF	50%		
R.F.I Radyo Frekans Bastırma Standartı	VDE 875		
Hava Debisi m ³ /san.	0,514	0,617	
Radyant Isı kW (BTU min)	8,7 (495)	9,9 (563)	
Reaktans	Xd	2,11	2,25
	X'd	0,19	0,21
	X''d	0,13	0,14
Motor Starting Kapasitesi kVA*	320	440	

* kVA değeri %30 Gerilim düşümü Cosφ 0 olarak verilmiştir.

Kumanda Panosu

Otomatik Tip Kumanda Panosu, Standart Donanım



Manuel Tip Kumanda Panosu, Standart Donanım



- Deepsea 6120 Can AMFkontrol paneli
- 12V/5A Tampon akü şarj redresörü
- Isıtıcı tüp sürmek için 9 A kontaktör.
- Isıtıcı tüp için elektronik termo-kupl termostat
- Kontrol röleleri
- Sistem koruma sigortaları
- Acil stop butonu
- Jeneratör gücüne uygun 2 adet kontaktör (ATS) opsiyonel
- Yük çıkış terminali (Kabinli tiplerde)

- Deepsea 6120 Can AMFkontrol paneli
- Kontrol röleleri
- Sistem koruma sigortaları
- Acil stop butonu
- Jeneratör gücüne uygun çıkış şalteri (TMŞ) opsiyonel
- Yük çıkış terminali (Kabinli tiplerde)

Deepsea 6120 - Can / AMF Kontrol Paneli



- ECU J1939 ile donatılmış motor destek ara birimi.
- Kapsamlı tanı mesajları , SPN / FMI kodları.
- Otomatik veya manuel çalıştırma.
- Push butonlar ve ledli basit kontrol sistemi
- Arkadan aydınlatmalı Text LCD ekran.
- Kontrol modülü üzerinden veya bilgisayarla kolay par. ayarı.
- Şebeke ölçümleri 50/60 Hz, V (3 faz)
- Jeneratör ölçümleri 50/60 Hz, V , A (3 faz)
- Seçilebilir koruma alarmı / kapatma
- Konfigüre analog giriş ve çıkışlar
- Akü voltajı , motor devri (pikap) ölçümü

- Konfigüre programlanabilir dijital giriş ve çıkışlar
- Geçmiş olaylara ilişkin hata kayıtları tutma.
- Programlanabilir zaman ayarlı motor ısıtma ve soğutma fonksiyonları
- Şebeke, jeneratör ATS kontrolü.
- Konfigüre edilebilir dijital çıkışlar.
- 3 faz Jeneratör korumaları
 - Yüksek / düşük gerilimi
 - Yüksek / düşük frekans
 - Akım / gerilim asimetrisi
 - Aşırı akım
- 3 faz AMF fonksiyonu
 - Yüksek / düşük frekans
 - Yüksek / düşük gerilimi
 - Gerilim asimetri
- Konfigüre edilebilir analog giriş
- Ayarlanabilir programlanabilir ikili girişler ve çıkışlar.
- Gerçek zamanlı saat ve tarih ayarı
- IP 65 koruma sınıfı

Kontrol paneli LCD ekran üzerinden aşağıdaki ölçümler izlenmektedir.

- Motor İzlemesi:
 - Yağ basınç göstergesi
 - Soğutma suyu sıcaklığı göstergesi (Hararet göstergesi)
 - Yakıt seviye göstergesi (Elektronik şamandıra varsa)
 - Akü Voltajı göstergesi
 - J1939 motor parametreleri (ECU, elektronik motorlarda)
- İstatistik
 - Çalışma saati
 - Marş sayısı
 - Acil durdurma sayısı
 - Bakım saati
 - Olay kayıtları tutma

- Alternatör izlemesi:
 - 3 faz Voltmetre (3 faz + nötr)
 - 3 faz Ampermetre
 - Frekansmetre
- Şebeke izlemesi:
 - 3 faz Voltmetre (3 faz + nötr)
 - Frekansmetre

Ölçülendirme ve Ağırlık

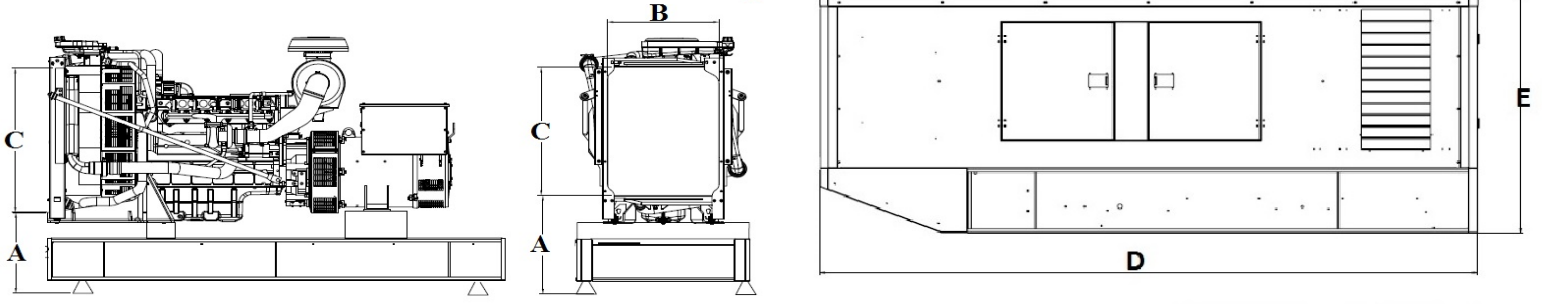

A=630mm
B=465mm
C=625mm
D=3800
E=1570
F=1150
G=2456
H=4450
K=644
L=644

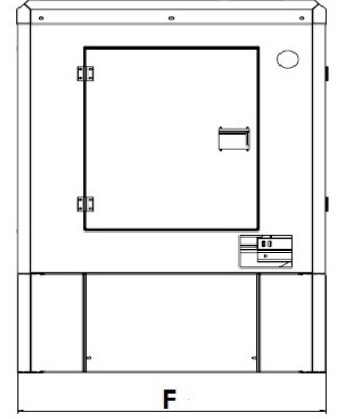
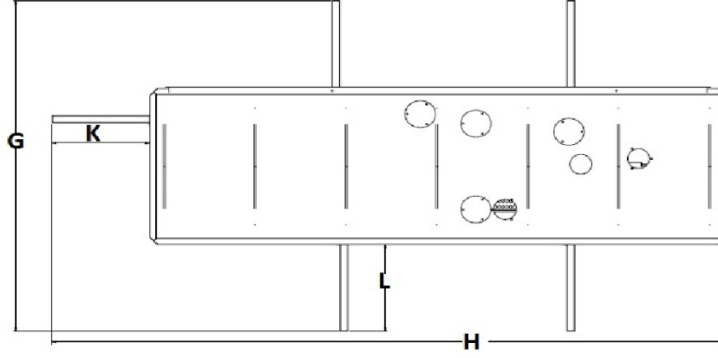

	Açık Tip	Kabinli	Tavsiye edilen temel kaide betonu:
EnxBoyxYük. (mm)	1000x2440x1610	1150x3800x2250	En x Boy: 2000 x 3500 mm
Boş Ağırlığı (kg)	1504	2182	Beton: © Sınıfı, B.A. Beton 300 doz. Demir: 1 sıra Q8-12 mm ince nervürlü hasır, ızgara demir.



ISO 9001:2008
OHSAS 18001:2007
ISO 14001:2004



www.genpower.com.tr